

# CAJA CERVECERA

## Características

- Separadores internos para proteger el producto.
- Capacidad para 12 botellas de 946 ml o 1200 ml.
- Esquinas de doble pared.
- Apilado columnar y cruzado.
- Agarraderas ergonómicas en los 4 lados.
- Logotipo moldeado o estampado.
- Compatible con tarimas 110x120 y 105x125.

## Material

- Polietileno de alta densidad (HDPE).
- Resistente a rayos UV.

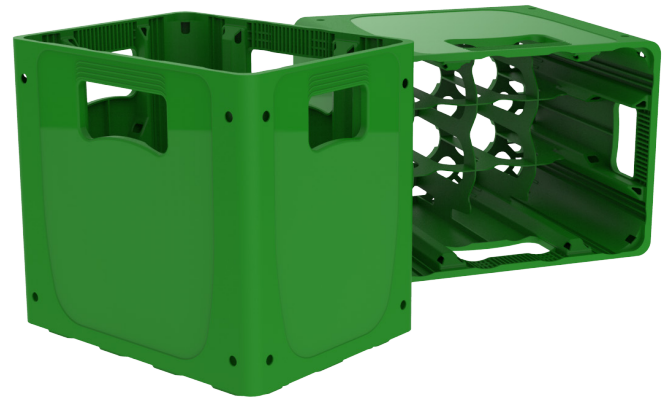

**FDA MATERIA PRIMA APROBADA**

**REUSABLE**

**RASTREO OPCIONAL POR RFID**

**OPCIÓN DE RE-COMPRA**

## Contacto

+52 (442) 296-2000

infomexico@rehrig.com

## Dimensiones en milímetros

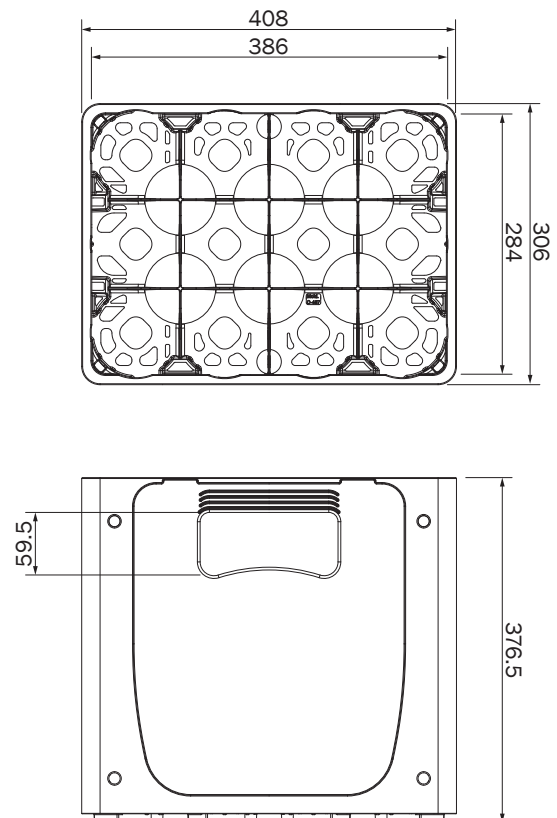

Especificaciones	in/lb	mm/kg
Largo	16.06	408
Ancho	12.04	306
ALto	14.82	376.5
Peso	5.55	2.52
Carga en caja de 53' (piezas)	1800	

Esta información es propiedad de Rehrig Pacific ("Rehrig") y contiene información confidencial perteneciente a Rehrig. Esta información se pone a disposición del destinatario con la condición específica que la información contenida en el mismo no será copiada o divulgada por el destinatario, excepto para fines de revisión internos o para obtener información técnica de un fabricante previamente advertido y está de acuerdo con los términos de este acuerdo. El destinatario se compromete a devolver inmediatamente esta información y todas las copias de los mismos tras la demanda de Rehrig. © 2019 Rehrig Pacific Company.